

I **Cavo tipo “L” per Variatore**

Schemi d'installazione

L'elenco delle vetture su cui installare il cavo tipo “L” potrà essere aggiornato in qualsiasi momento.

GB **Cable type “L” for Timing Advance Processor**

Installation diagrams

The list of vehicles on which the type “L” cable may be installed, may be updated at any moment.

F **Câble type “L” pour Variateur**

Schémas d'installation

La liste des voitures sur lesquelles installer le câble type “L” pourra être remise à jour à tout moment.

E **Cable tipo “L” para Variador**

Esquemas de instalación

El elenco de los coches sobre los cuales instalar el cable tipo “L” podrá ser puesto al día en cualquier momento.

P **Cabo tipo “L” para Variator**

Esquema de instalação

A lista das viaturas nas quais instalar o cabo tipo “L” pode ser actualizada em qualquer momento.

D **Kabel vom Typ “L” für den Wandler**

Installationsschemata

Die Liste der Kraftfahrzeuge, in denen Kabel vom Typ “L” installiert werden, kann jederzeit ohne Vorankündigung auf den neuesten Stand gebracht werden.

Indice - Index - Table

SUZUKI	INIEZIONE / INJECTION INYECCION / INJECCÃO EINSPRITZGEHÄUSE	
Wagon R+ 1.3i 16v (OBD) Baleno 1.3i 16v	Multipoint Multipoint	Pag. 2 Pag. 3

ENGLISH

- 1) Crank shaft sensor connector, perform connections as per diagram.
- 2) Coil with 3 PIN connector, BLACK - WHITE wire + 12 Volt ignition.
- 3) GROUND.
- 4) RED.
- 5) BLACK.
- 6) BLUE.
- 7) BLUE - YELLOW.
- 8) Change - over switch GAS position.
- 9) Throttle position sensor with 3 PIN connector, PIN Nr. 3 GREY wire throttle position sensor signal
- 10) Do not connect.

FRANÇAIS

- 1) Connecteur du sensor de point mort supérieur, effectuer les connexions comme indiqué sur le schéma.
- 2) Bobine avec connecteur 3 PIN, fil NOIR - BLANC + 12 Volt sous clef.
- 3) MASSE.
- 4) ROUGE.
- 5) NOIR.
- 6) BLEU.
- 7) BLEU - JAUNE.
- 8) Position GAZ du commutateur.
- 9) Potentiomètre papillon avec connecteur à 3 PIN, PIN N° 3 fil GRIS signal potentiomètre papillon.
- 10) Ne pas brancher.

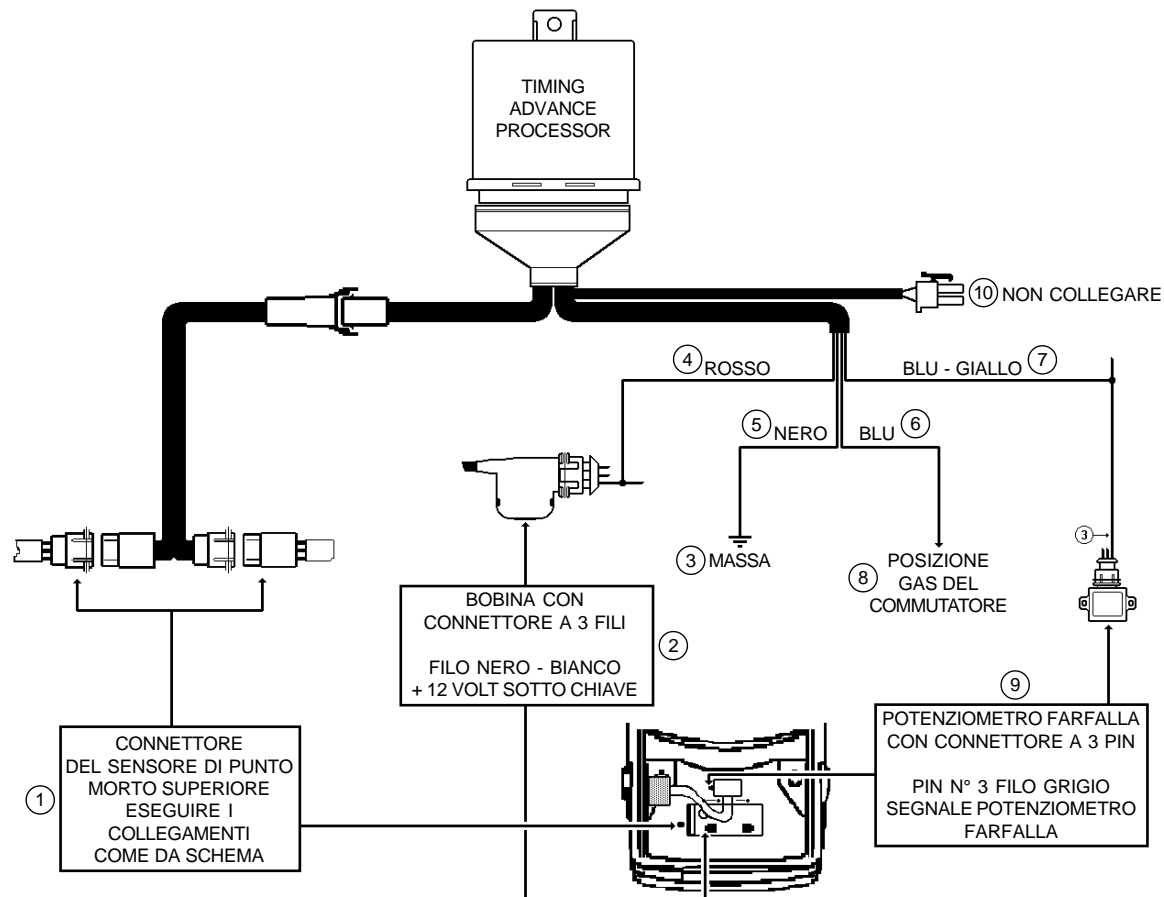

DEUTSCH

- 1) Verbinder des oberen Totpunkt - Sensors: Verbindung gemäß Schema ausführen.
- 2) Spulen mit 3 PIN - verbinder, SCHWARZ - WEISSEN Draht + 12 Volt unter dem Schlüssel.
- 3) ERDE.
- 4) ROT.
- 5) SCHWARZ.
- 6) BLAU.
- 7) BLAU - GELB.
- 8) GAS - Stellung des Umschalters.
- 9) Drossel - Potentiometer mit 3 PIN - Verbinder. PIN Nr. 3 GRAU Draht Drossel - Potentiometer - Signal.
- 10) Nicht verbinden.

ESPANOL

- 1) Conector del sensor de punto muerto superior. Efectúen las conexiones como indicado en el esquema.
- 2) Bobina con conector de 3 PIN, hilo NEGRO - BLANCO + 12 Voltios bajo llave.
- 3) MASA.
- 4) ROJO.
- 5) NEGRO.
- 6) AZUL.
- 7) AZUL - AMARILLO.
- 8) Posición GAS del conmutador.
- 9) Potenciómetro de mariposa con conector de 3 PIN, PIN N° 3 hilo GRIS señal potenciómetro mariposa.
- 10) No conecten.

PORTUGUÊS

- 1) Conector do sensor de ponto morte superior, executar as conexões segundo esquema.
- 2) Bobina com conector 3 PIN, fio PRETO - BRANCO + 12 Volt fechado à chave.
- 3) MASSA.
- 4) VERMELHO.
- 5) PRETO.
- 6) AZUL.
- 7) AZUL - AMARELO.
- 8) Posição GÁS do comutador.
- 9) Potenciometro borboleta com conector a 3 PIN, PIN N° 3 fio CINZENTO sinal potenciometro borboleta.
- 10) Não coligar.

ENGLISH

- 1) Crank shaft sensor connector, perform connections as per diagram.
- 2) Coil with 4 PIN connector, PIN Nr. 1 BLACK - WHITE wire + 12 Volt ignition.
- 3) GROUND.
- 4) RED.
- 5) BLACK.
- 6) BLUE.
- 7) BLUE - YELLOW.
- 8) Change - over switch GAS position.
- 9) Throttle position sensor with 3 PIN connector, PIN Nr. 3 GREY wire throttle position sensor signal
- 10) Do not connect.

FRANÇAIS

- 1) Connecteur du senseur de point mort supérieur, effectuer les connexions comme indiqué sur le schéma.
- 2) Bobine avec connecteur 4 PIN, PIN N° 1 fil NOIR - BLANC + 12 Volt sous clef.
- 3) MASSE.
- 4) ROUGE.
- 5) NOIR.
- 6) BLEU.
- 7) BLEU - JAUNE.
- 8) Position GAZ du commutateur.
- 9) Potentiomètre papillon avec connecteur à 3 PIN, PIN N° 3 fil GRIS signal potentiomètre papillon.
- 10) Ne pas brancher.

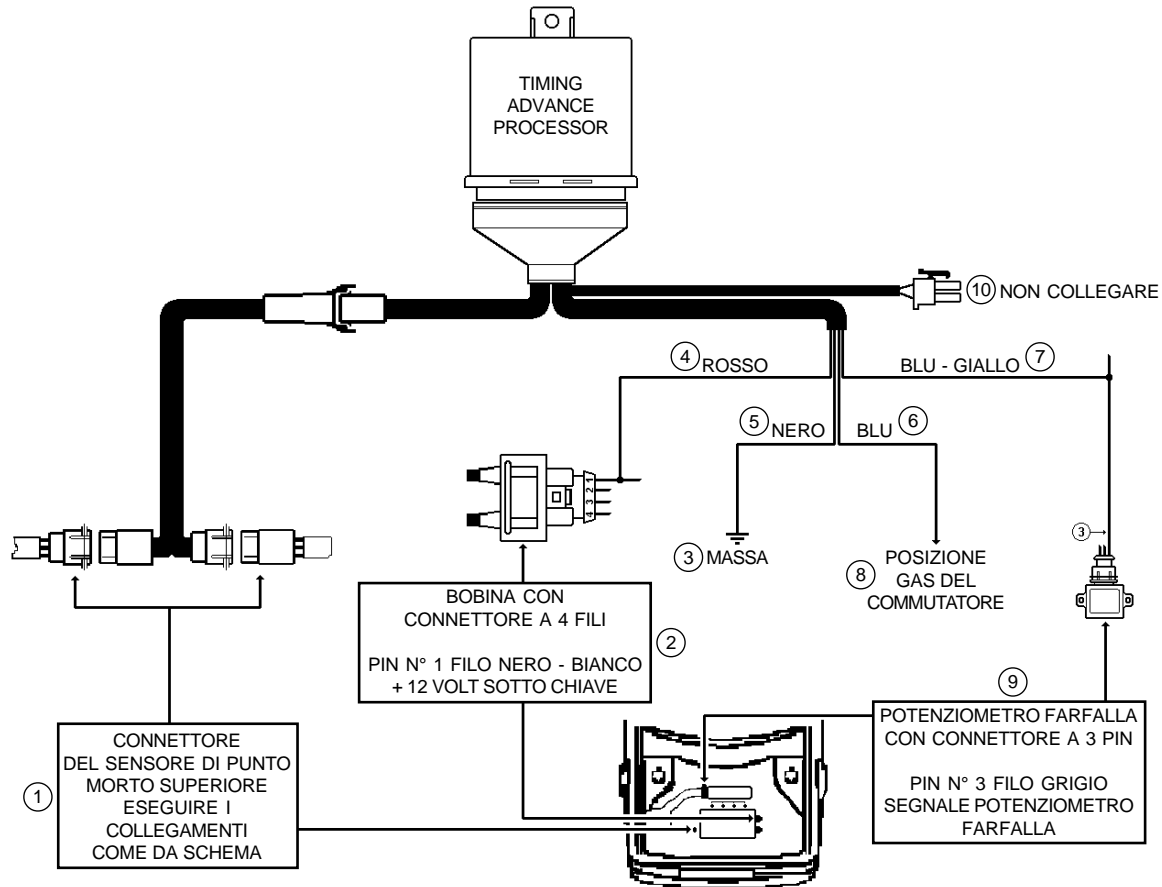

DEUTSCH

- | | |
|---|---|
| <ol style="list-style-type: none"> 1) Verbinder des oberen Totpunkt - Sensors: Verbindung gemäß Schema ausführen. 2) Spulen mit 4 PIN - verbinder, PIN Nr. 1 SCHWARZ - WEISSEN Draht + 12 Volt unter dem Schlüssel. 3) ERDE. 4) ROT. 5) SCHWARZ. 6) BLAU. | <ol style="list-style-type: none"> 7) BLAU - GELB. 8) GAS - Stellung des Umschalters. 9) Drossel - Potentiometer mit 3 PIN - Verbinder. PIN Nr. 3 GRAU Draht Drossel - Potentiometer - Signal. 10) Nicht verbinden. |
|---|---|

ESPANOL

- 1) Conector del sensor de punto muerto superior. Efectúen las conexiones como indicado en el esquema.
- 2) Bobina con conector de 4 PIN, PIN N° 1 hilo NEGRO - BLANCO + 12 Voltios bajo llave.
- 3) MASA.
- 4) ROJO.
- 5) NEGRO.
- 6) AZUL.
- 7) AZUL - AMARILLO.
- 8) Posición GAS del conmutador.
- 9) Potenciómetro de mariposa con conector de 3 PIN, PIN N° 3 hilo GRIS señal potenciómetro mariposa.
- 10) No conecten.

PORTUGUÊS

- 1) Conector do sensor de ponto morte superior, executar as conexões segundo esquema.
- 2) Bobina com conector 4 PIN, PIN N° 1 fio PRETO - BRANCO + 12 Volt fechado à chave.
- 3) MASSA.
- 4) VERMELHO.
- 5) PRETO.
- 6) AZUL.
- 7) AZUL - AMARELO.
- 8) Posição GÁS do comutador.
- 9) Potenciometro borboleta com conector a 3 PIN, PIN N° 3 fio CINZENTO sinal potenciometro borboleta.
- 10) Não coligar.

